

GUIA N.º 4

UNIDAD "MI FAMILIA Y LA ESCUELA"



DESDE EL 19 DE ABRIL AL 30 DE ABRIL.
NMM 2021
ESCUELA SAN JORGE.

NOMBRE: _____

Hola niños y niñas, estamos comenzando una nueva semana
con nuevos aprendizajes. 😊

SEMANA DEL 19 AL 23 DE ABRIL.

Fecha: lunes 19 de abril

Actividad: Niñ@s los invito a observar el siguiente video en donde conoceremos como se crea la lluvia, para luego trabajar en la lámina observa y asocia elementos al clima de la lluvia.

<https://www.youtube.com/watch?v=76dw3ZRFGNQ>



Fecha: lunes 19 de abril

Actividad: Observa el video sobre la escuela y lo que encontramos en ella, para luego colorear la lamina y finalmente con la ayuda de tu familia recortar y armar el puzle según corresponde.

<https://www.youtube.com/watch?v=pArCHs6YOT0>

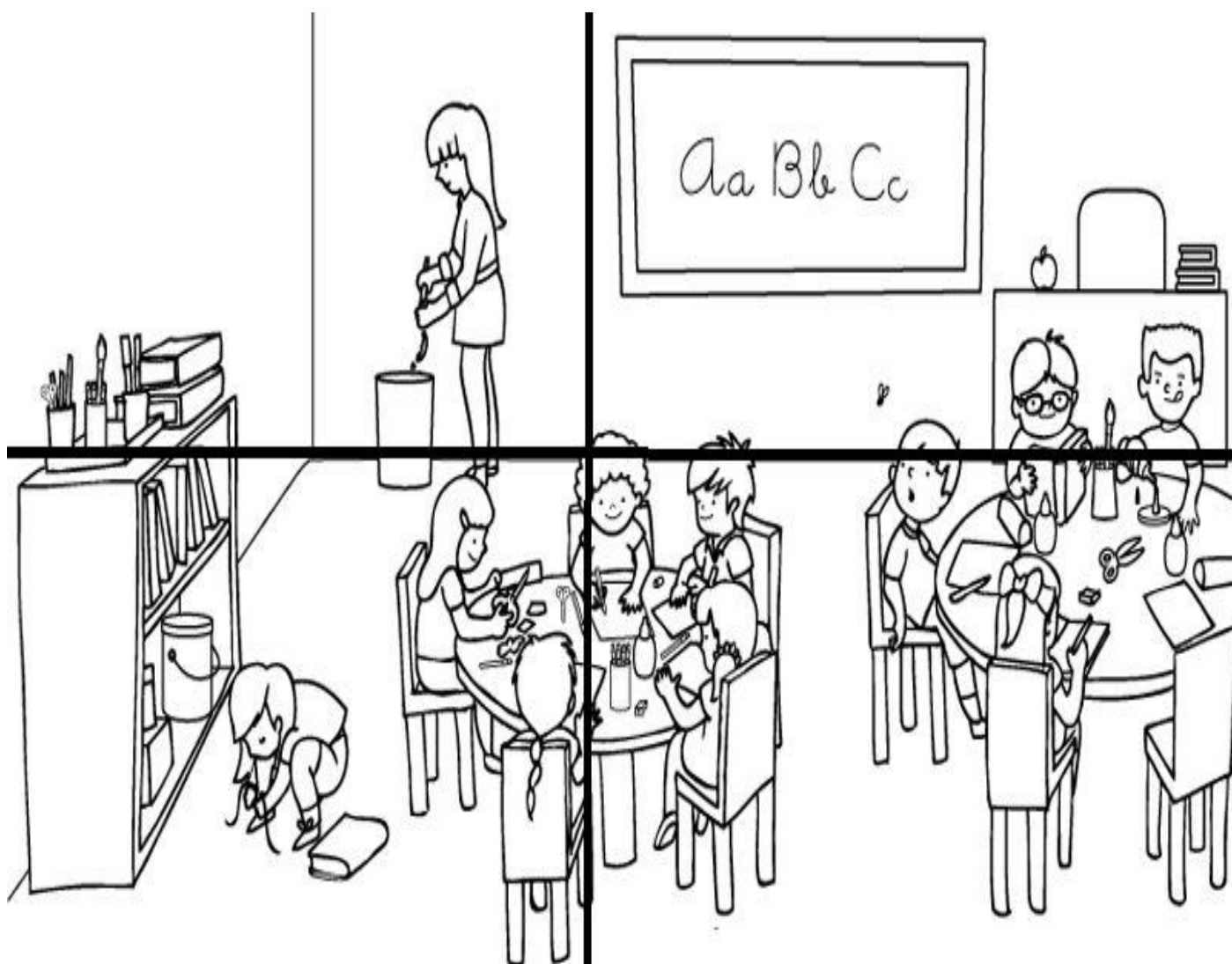

Fecha: martes 20 de abril

Actividad: observa el video del lavado de manos atentamente y comenta con tu familia, luego observa y colorea las láminas para finalmente recortar y ordenar según corresponde.

<https://www.youtube.com/watch?v=JFfKEZAhKhw>



LAVAR MANOS



ECHO JABÓN

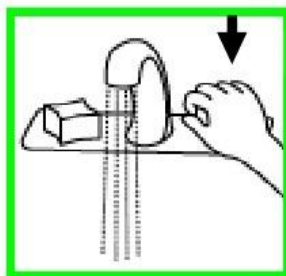

ABRO LA LLAVE

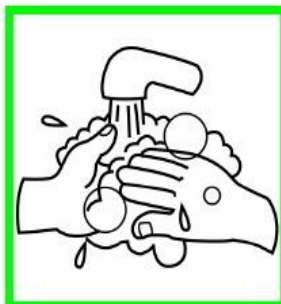

FROTO MIS MANOS

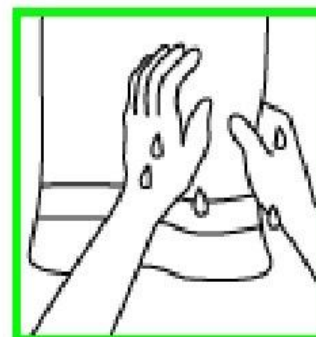

SECO MIS MANOS

--	--	--	--

Fecha: Martes 20 de abril

Actividad: observa y escucha con atención, luego responde.

<https://www.youtube.com/watch?v=YisxTXnO9E4>

1. ¿Quién es choco?

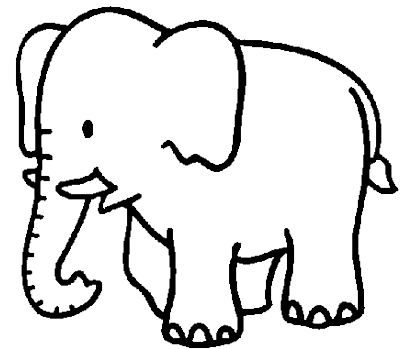
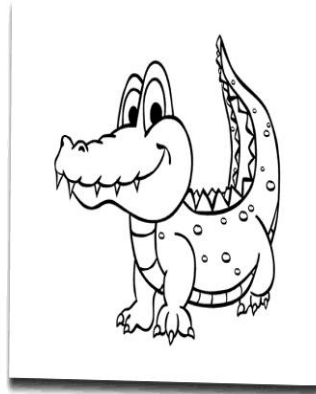

2. ¿Quien adopto a choco como se mamá?

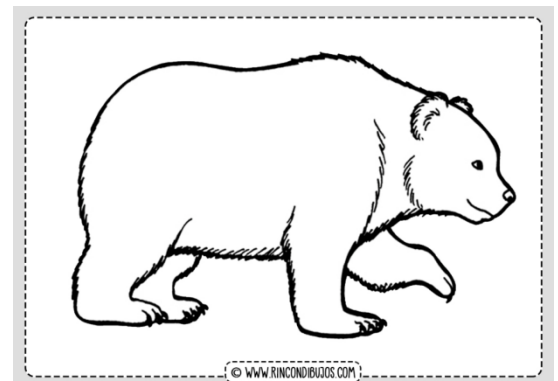
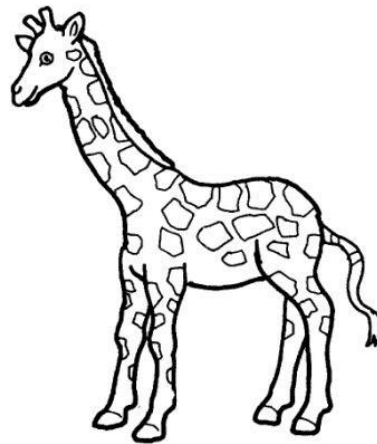
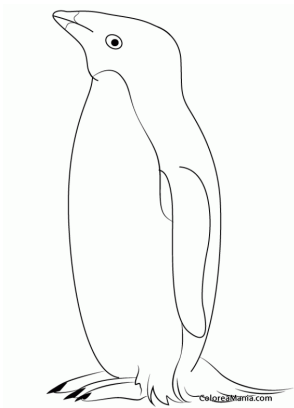

Fecha: miércoles 21 de abril

Actividad: te invito a presionar el link y a jugar te daré 1 minuto para jugar y luego debes volver a la clase para que realicemos la tarea y busquemos los elementos que son iguales.

<https://www.cokitos.com/conectar-huevos-de-pascua-iguales/play/>

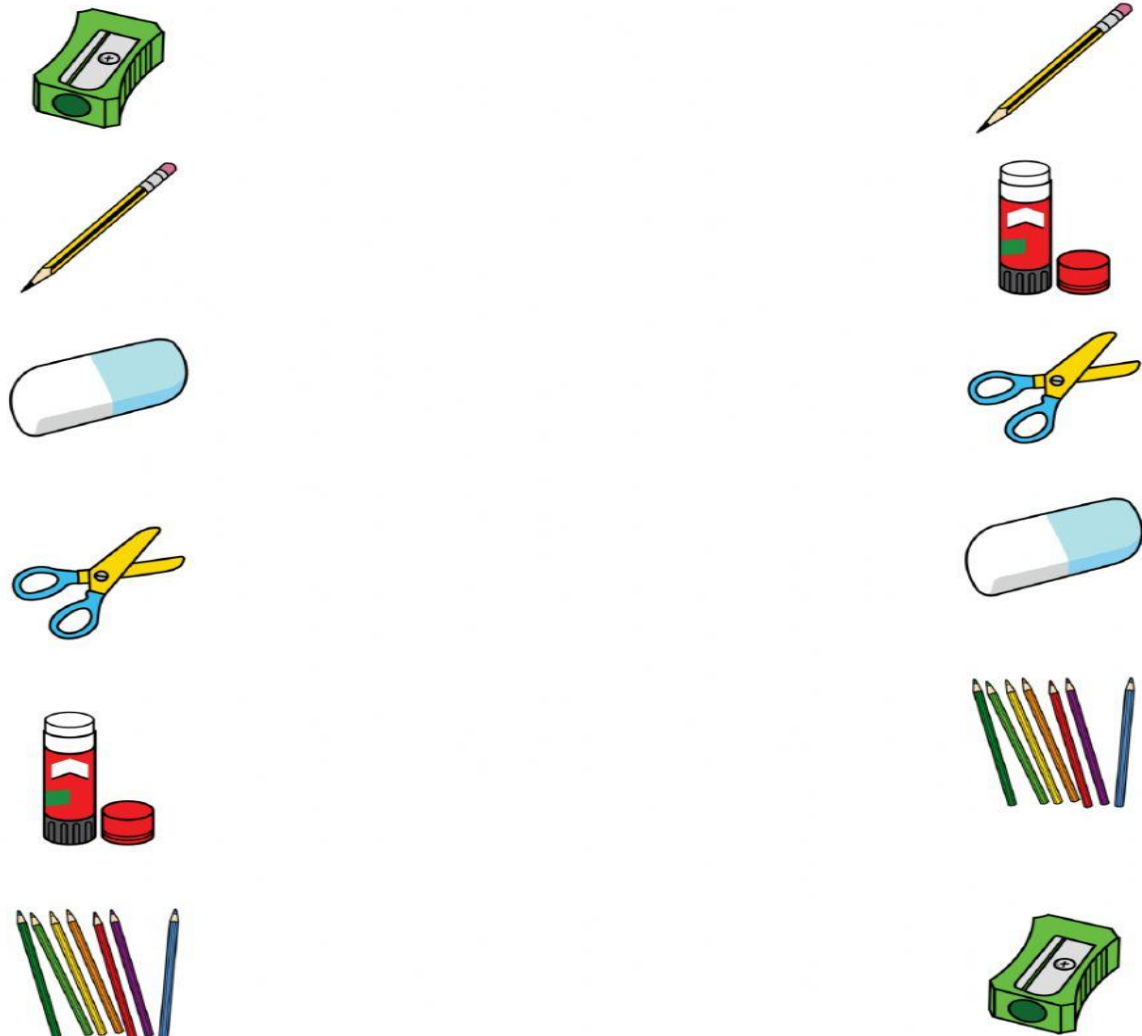

Autor de pictogramas: Sergio Palao. **Procedencia:** ARASAAC (<http://catedu.es/arasaac/>). **Licencia :** CC (BY-NC-SA)

Autora: Patricia Carrera Herrero CEE Petra Lorenzo

Fecha: miércoles 21 de abril

Actividad: observa y verbaliza las acciones que se realizan en una clase virtual, luego recórtalas y pégalas donde las puedas ver y recordar.

1: RUTINAS DE NORMALIZACIÓN CLASES VIRTUALES

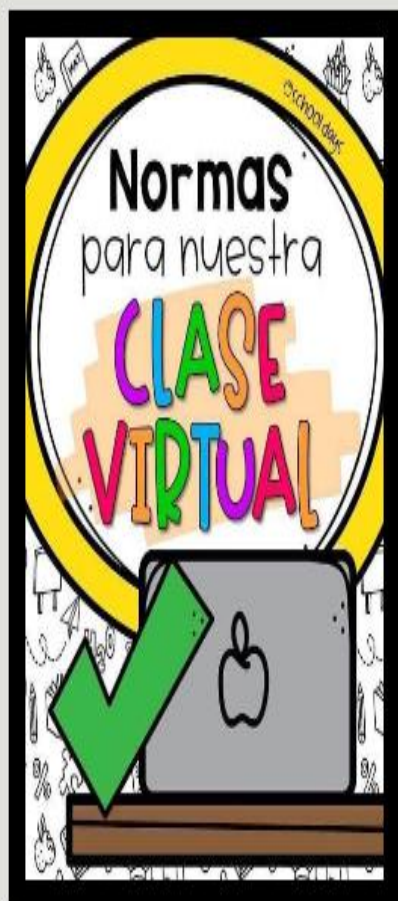

Fecha: miércoles 21 de abril

Actividad: Realiza la actividad motriz fina con lápiz scripto.

• DIBUJA LAS PATAS DE LOS PAJARITOS PARA QUE PUEDAN PARARSE EN LAS RAMAS.

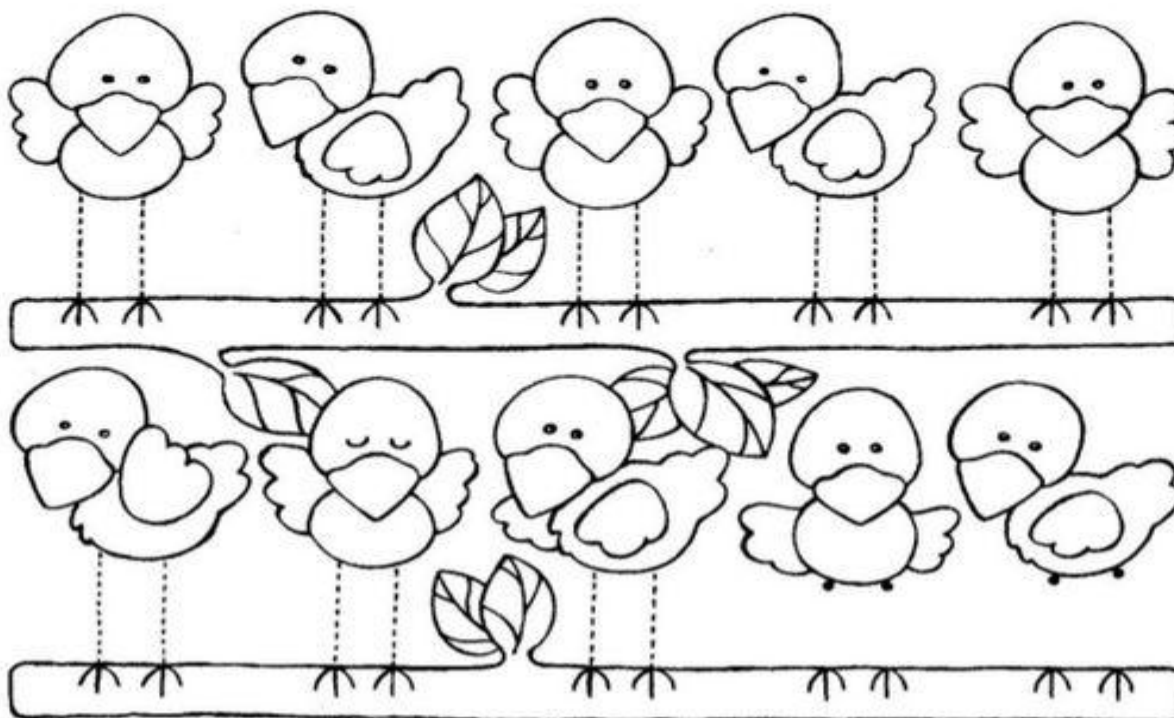

• COMPLETA LAS VÍBORAS. COLORÉALAS ALTERNANDO DOS COLORES.

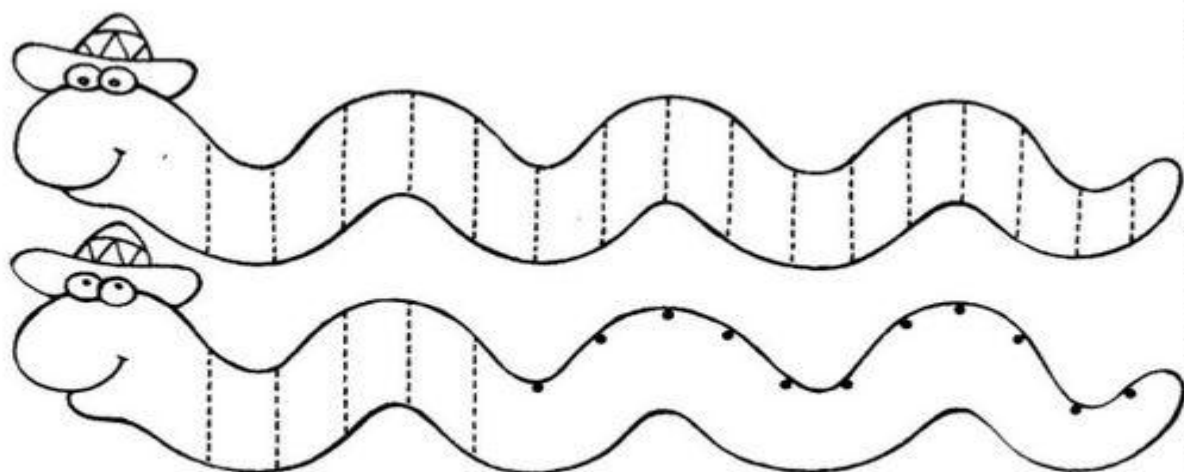

Este material no puede ser reproducido sin previa autorización de MEL EDICIONES S.A.

Fecha: Jueves 22 de abril

Actividad: te invito a descubrir estas analogías, observa el video para luego trabajar con la guía pídele a tus papas que te ayuden a escribir.

<https://www.youtube.com/watch?v=MtyM-qiPTi8>

ANALOGIAS

El agua se bebe, el
pan

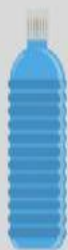

El gato hace miau,
el perro hace



@derechoavolar

Los oídos son para
oír, los ojos son
para



Me siento en una
silla, dormimos en
.....



Fecha: jueves 22 de abril

Actividad: observa y nombra los elementos de izquierda a derecha con ayuda de un adulto, imitando la acción de leer.

Encierra en un círculo el objeto de
en medio.



Encierra en un círculo el objeto a la
izquierda



Encierra en un círculo el objeto a la
derecha



Fecha: Jueves 22 de abril

Actividad: observa y colorea la mano izquierda y la mano derecha.

Colorea de color azul la izquierda y de color rojo la derecha.

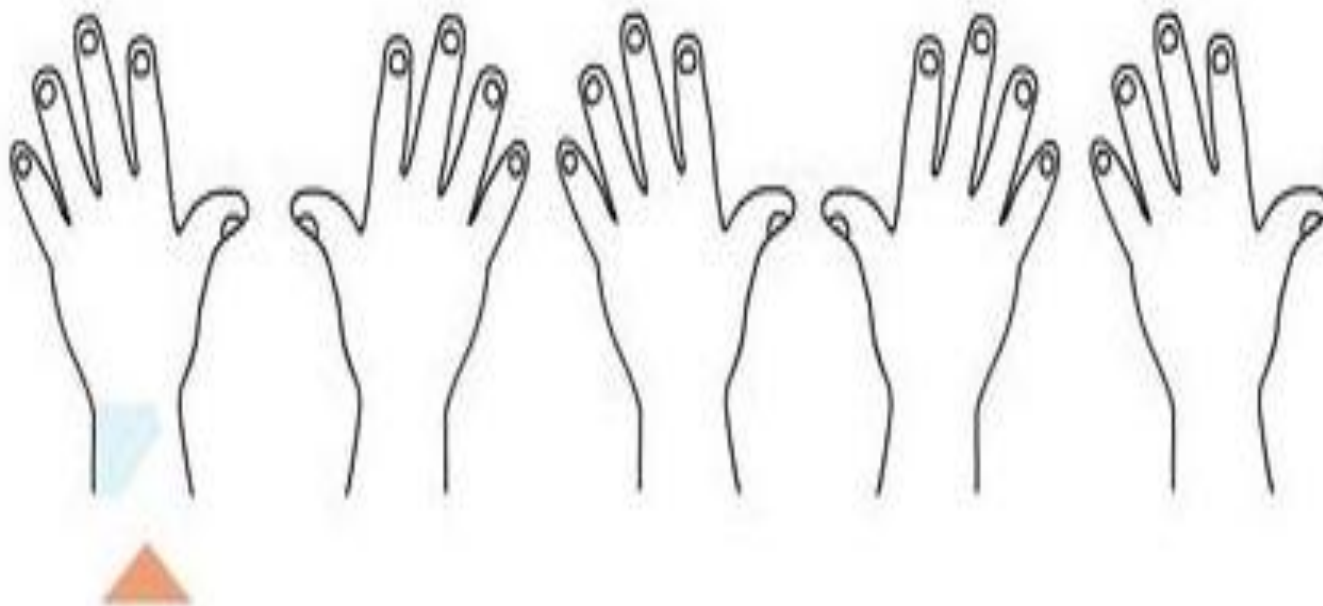

izquierda



derecha

Fecha: viernes 23 de abril

Actividad: observa y encierra todo o ninguno, pincha el link y ve a jugar luego de jugar vuelve a clases y trabajamos en la lámina.

<https://es.liveworksheets.com/qr695488tm>

Nombre: _____

Rodea con un círculo el árbol en el que hay muchas manzanas. Colorea los dos.

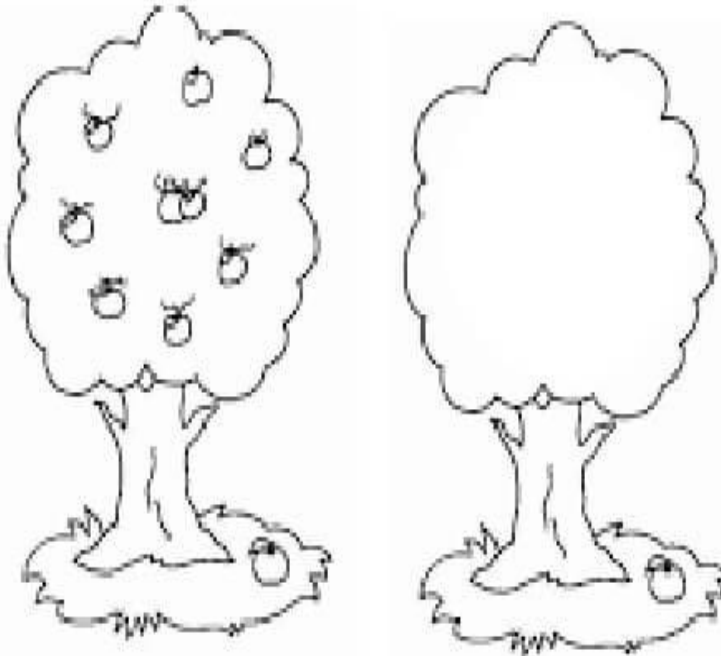

Fecha: viernes 23 de abril

Actividad: colorea, rellena o pinta la escuela, con los materiales que tú quieras.

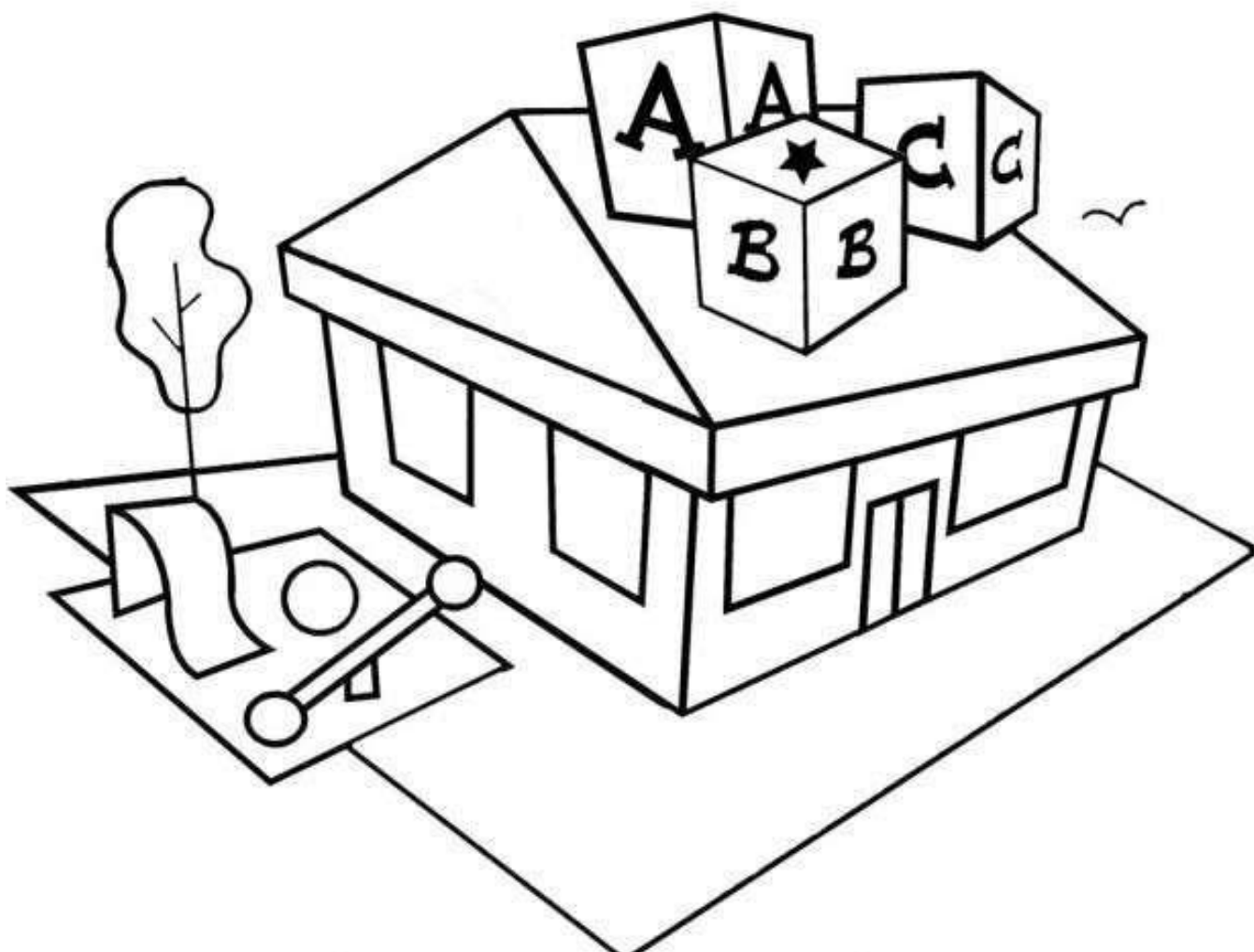

SEMANA DEL 26 AL 30 DE ABRIL.

Fecha: lunes 26 de abril

Actividad: identifica y nombra los segmentos corporales gruesos: cabeza y tronco. Luego encierra de color rojo el tronco de cada niño/a y colorea la cabeza de cada niño/a.

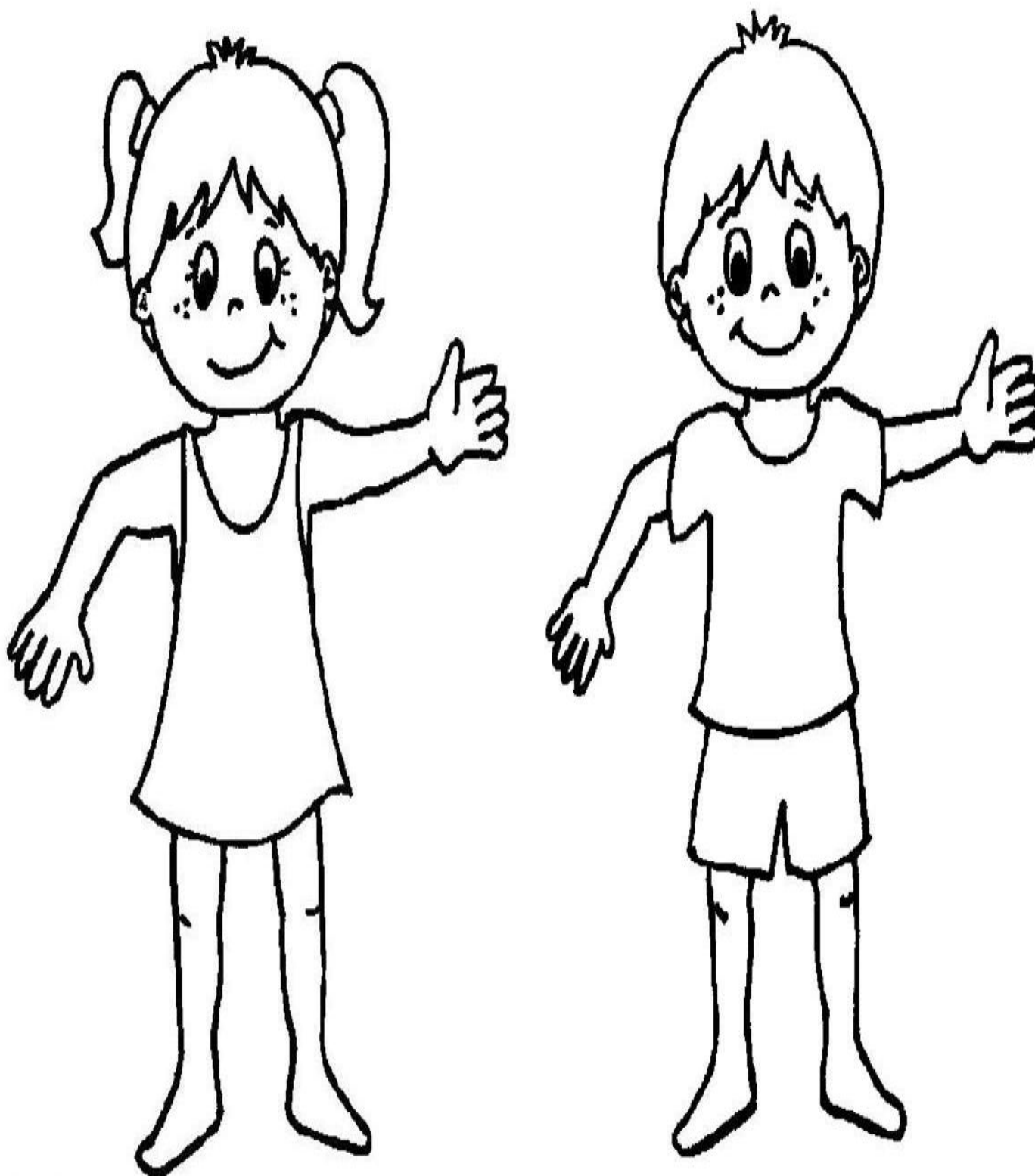

Fecha: lunes 26 de abril

Actividad: observa y relaciona las imágenes al viento.

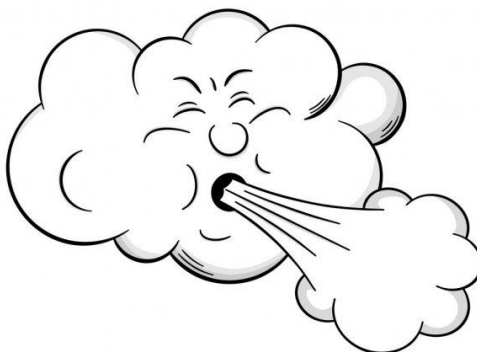

©DESIGNA



Fecha: Martes 27 de abril

Actividad: observa las sombras e identifica los útiles escolares, luego recorta y pega los elementos en las sombras correspondientes.

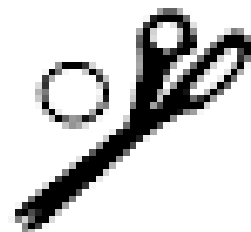
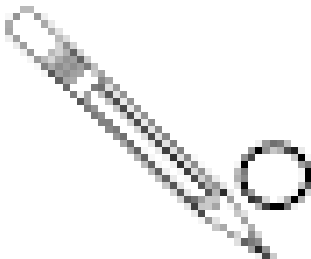
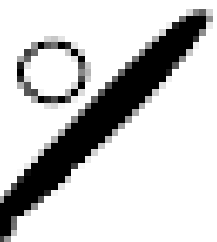
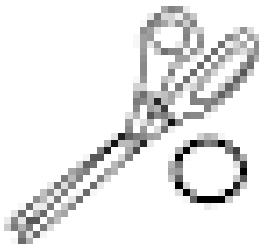
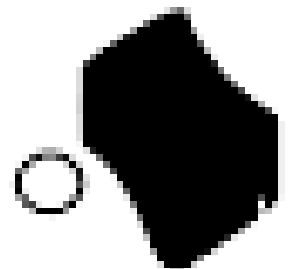
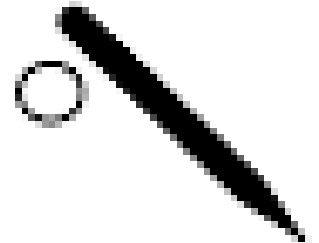
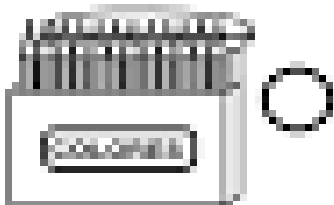
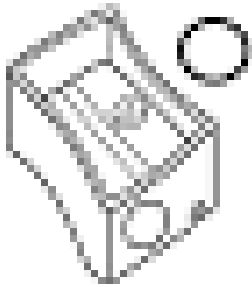

Fecha: Martes 27 de abril

Actividad: escucha el cuento y luego responde:

El globo de Ivan

Ivan tiene un globo. El globo es azul. Ivan ganó su globo en la feria. ¡Él está muy contento!



¿Quién tiene un globo?	<input type="radio"/> José <input type="radio"/> Ivan
¿De qué color es?	<input type="radio"/> Azul <input type="radio"/> Rojo
¿De donde sacó el globo?	<input type="radio"/> En la escuela <input type="radio"/> En la feria

Fecha: Martes 27 de abril

Actividad: observa y nombra los útiles escolares, menciona el uso y función de cada uno.





Fecha: miércoles 28 de abril

Actividad: busca, recorta y pega útiles escolares, pégalos dentro del círculo creando un collage.

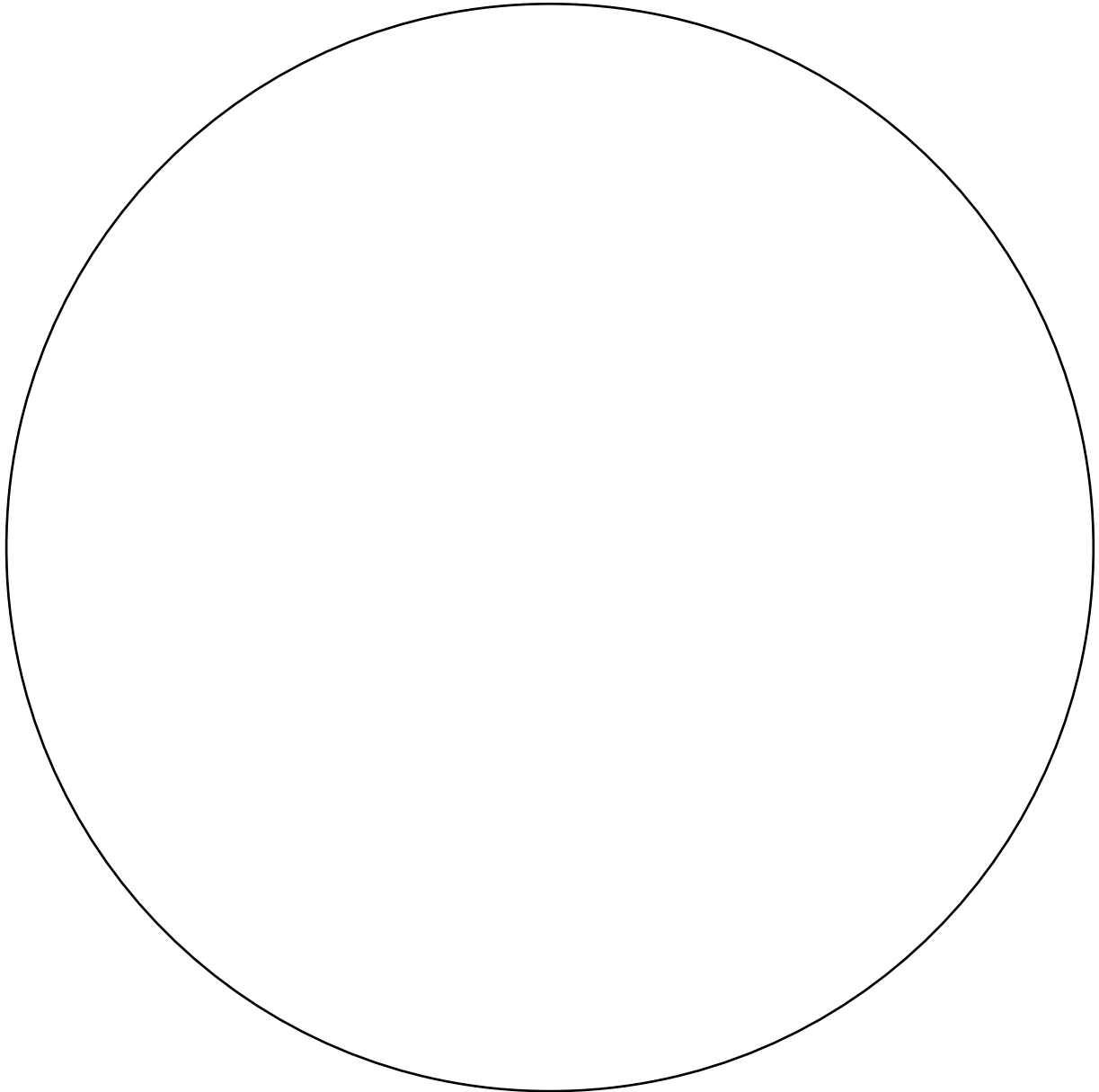

Fecha: miércoles 28 de abril

Actividad: observa e identifica los segmentos corporales gruesos: brazos y piernas. Luego con el color verde encierra los brazos de ambos niños y con el color azul colorea las piernas de ambos niños.

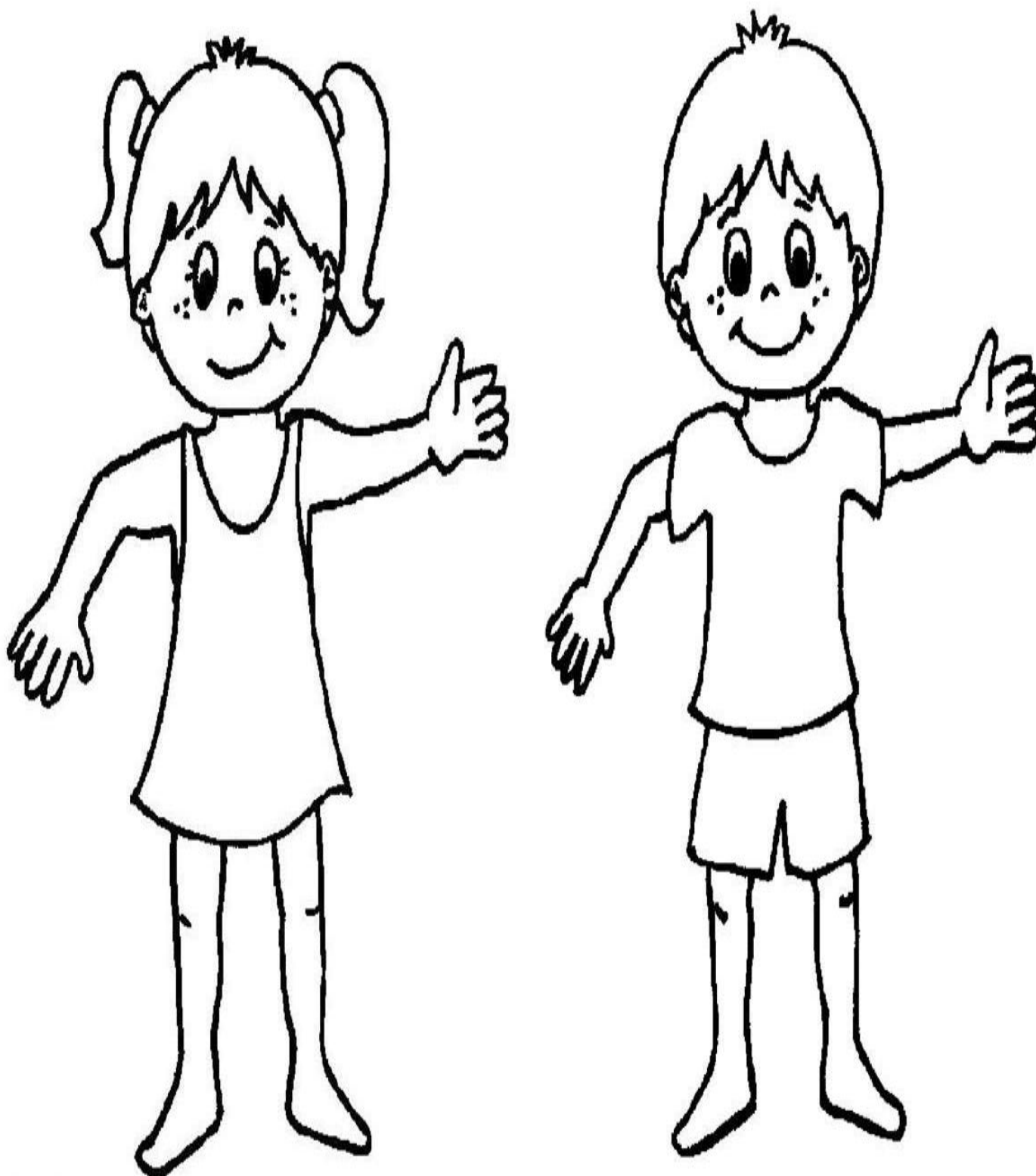

Fecha: Jueves 29 de abril

Actividad: observa y nombra cada elemento de izquierda a derecha con ayuda de un adulto, imitando la acción de leer.

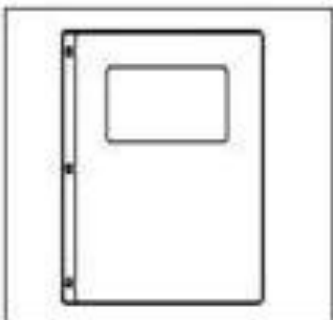
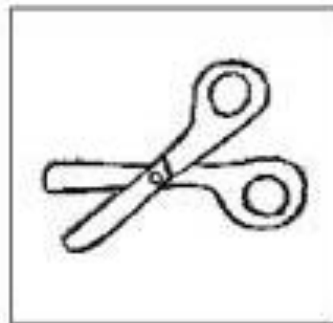
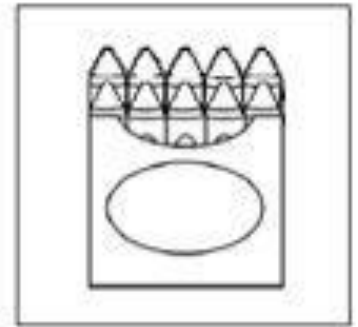
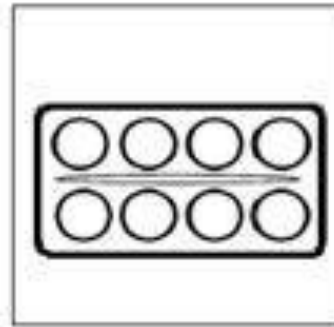
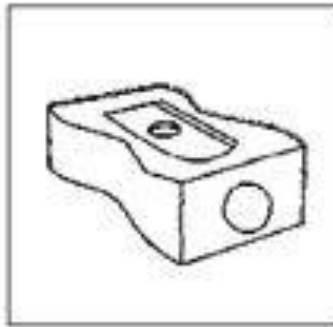

Fecha: Jueves 28 de abril

Actividad: observa ambas columnas e identifica los elementos que realizan la misma función y únelos

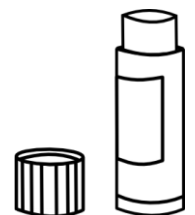
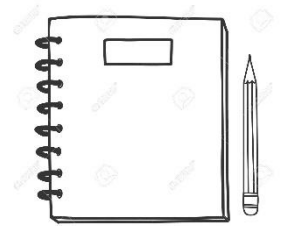
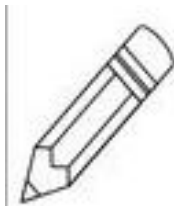
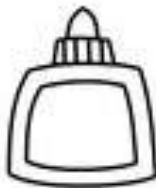
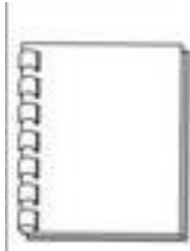

Fecha: viernes 30 de abril

Actividad: colores, recorta y arma el rompecabezas según corresponda.

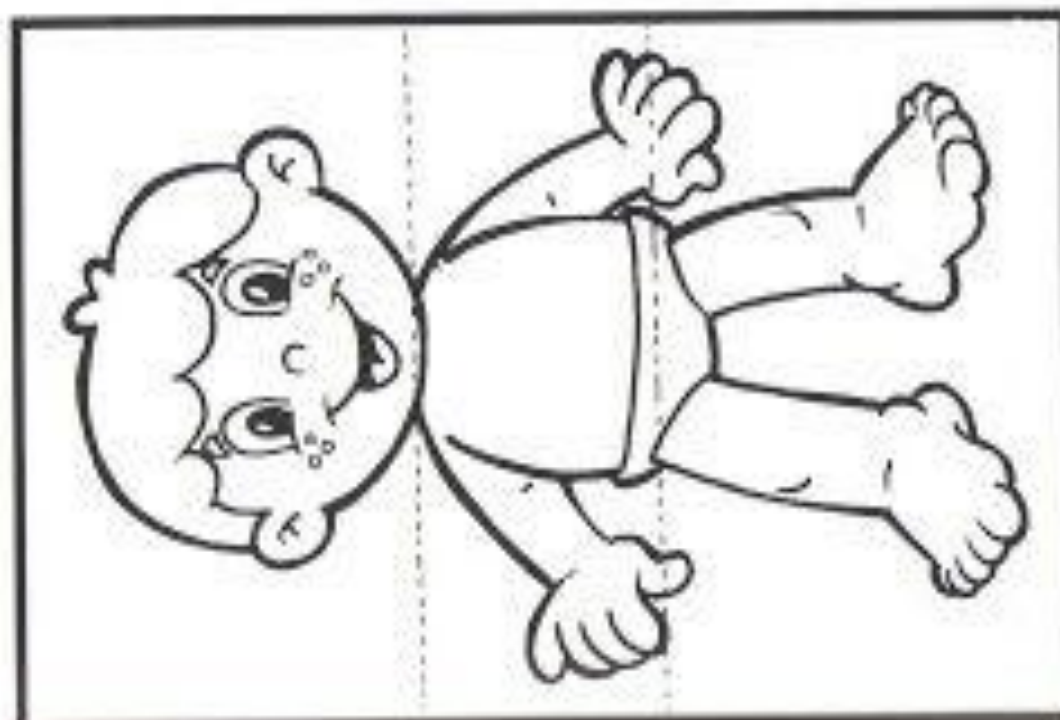
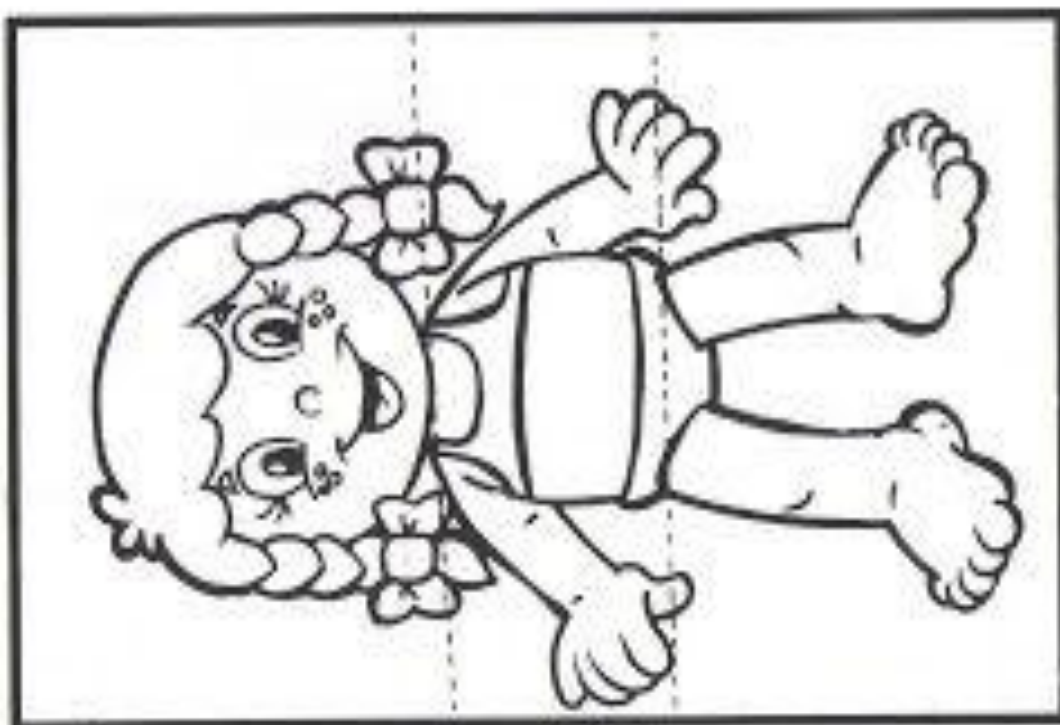

Fecha: viernes 30 de abril

Actividad: colorea, pinta o rellena los siguientes elementos.

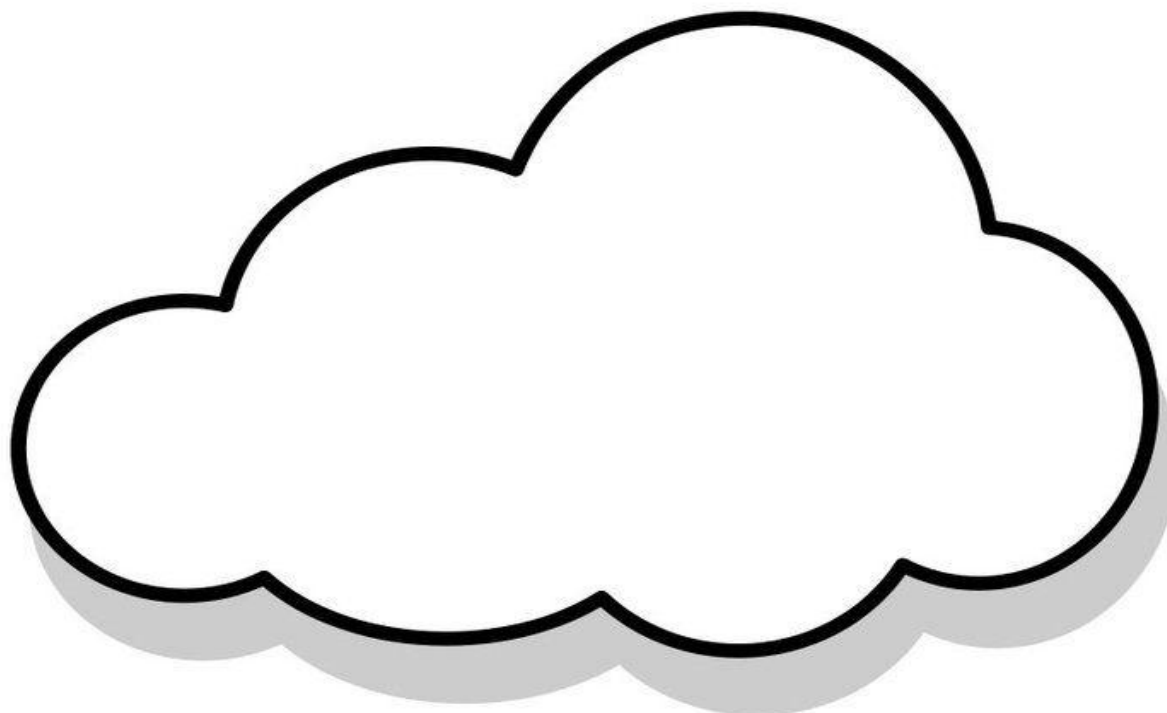
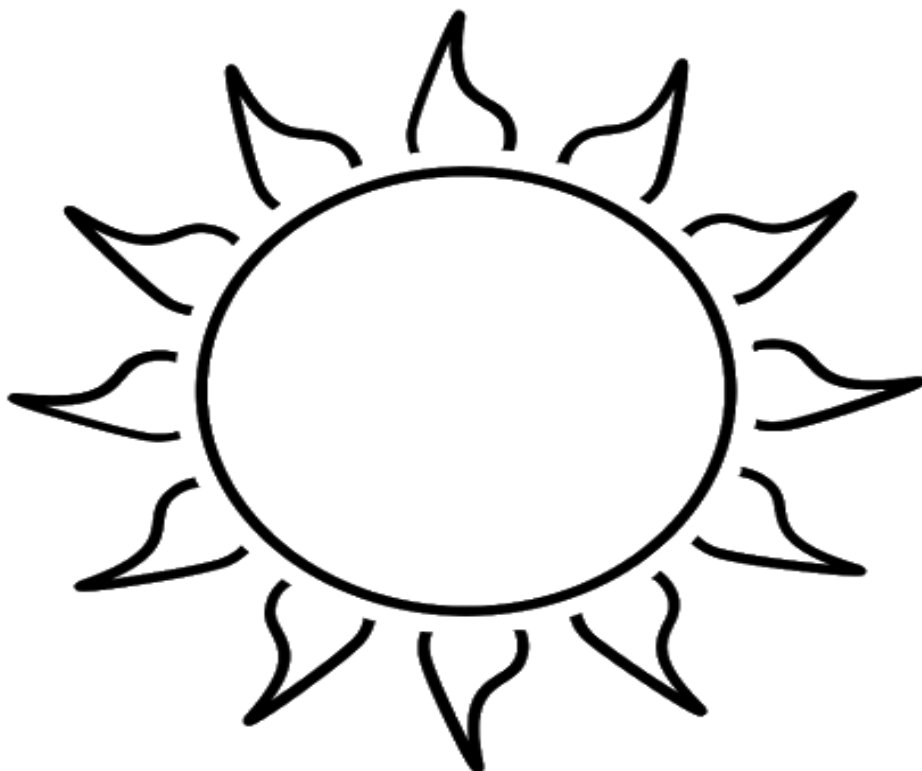

¡Felicitaciones has finalizado la guía N.º4!
Ya eres un niño/a muy inteligente.



GUÍA FONOAUDIOLÓGICA MEDIO MAYOR



Fonoaudióloga
Constanza Silva Rodríguez

ACTIVIDAD FONOAUDIOLÓGICA
“A comer”

Semana del 19 al 23 de abril

Objetivo: Incrementar vocabulario de categorías básicas

- I. ¡Pablo y Julieta tienen hambre! Recorta los elementos de las tablas y luego pégalos donde corresponda (fruta o verdura). Repasa el nombre de los elementos y sus colores.



VERDURAS

FRUTAS

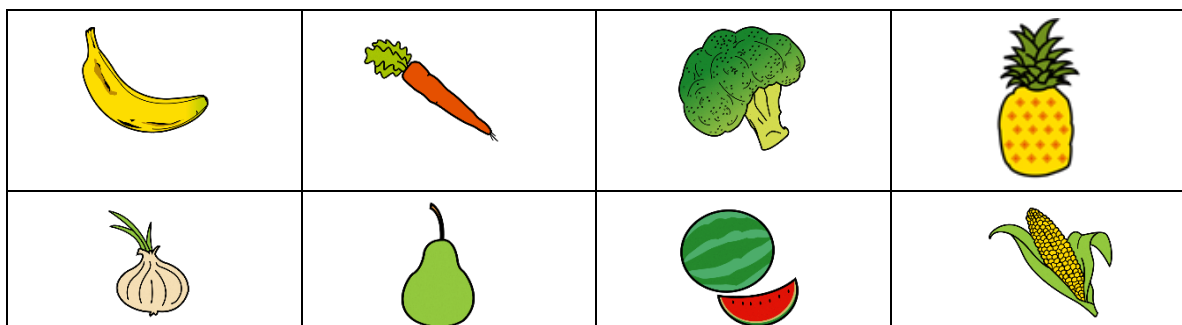
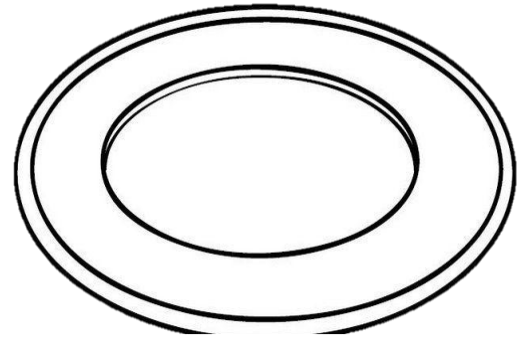
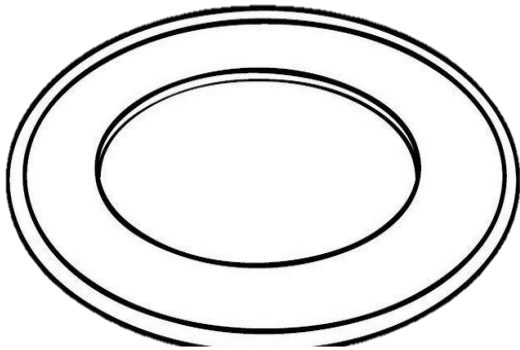

ACTIVIDAD FONOAUDIOLÓGICA "útiles de aseo"

Semana del 26 al 30 de abril

Objetivo: Incrementar vocabulario de categorías básicas

I. Pinta y une según corresponde. Repasa en voz alta los nombres de los elementos.

